

CONSTRUIRE LES PREMIERS OUTILS POUR STRUCTURER SA PENSEE

Tracés à la règle

Matériel :

- 1- Dessin (A) avec pointillés (soleil, bateau et poisson)
- 2- dessins (B) de maison, poisson, bonhomme, bateau
- 3- cadres (C) avec points rouges à relier
- 4- une règle, des crayons feutres et un crayon à papier

photocopies ou dessins reproduits à l'identique, par les parents sur une feuille

(Si vous n'avez pas de règle : découper un rectangle de 30cm de long sur 3cm de large dans du carton, le plus épais possible)

Exercice 1 : relier les points avec la règle et des crayons feutres

A

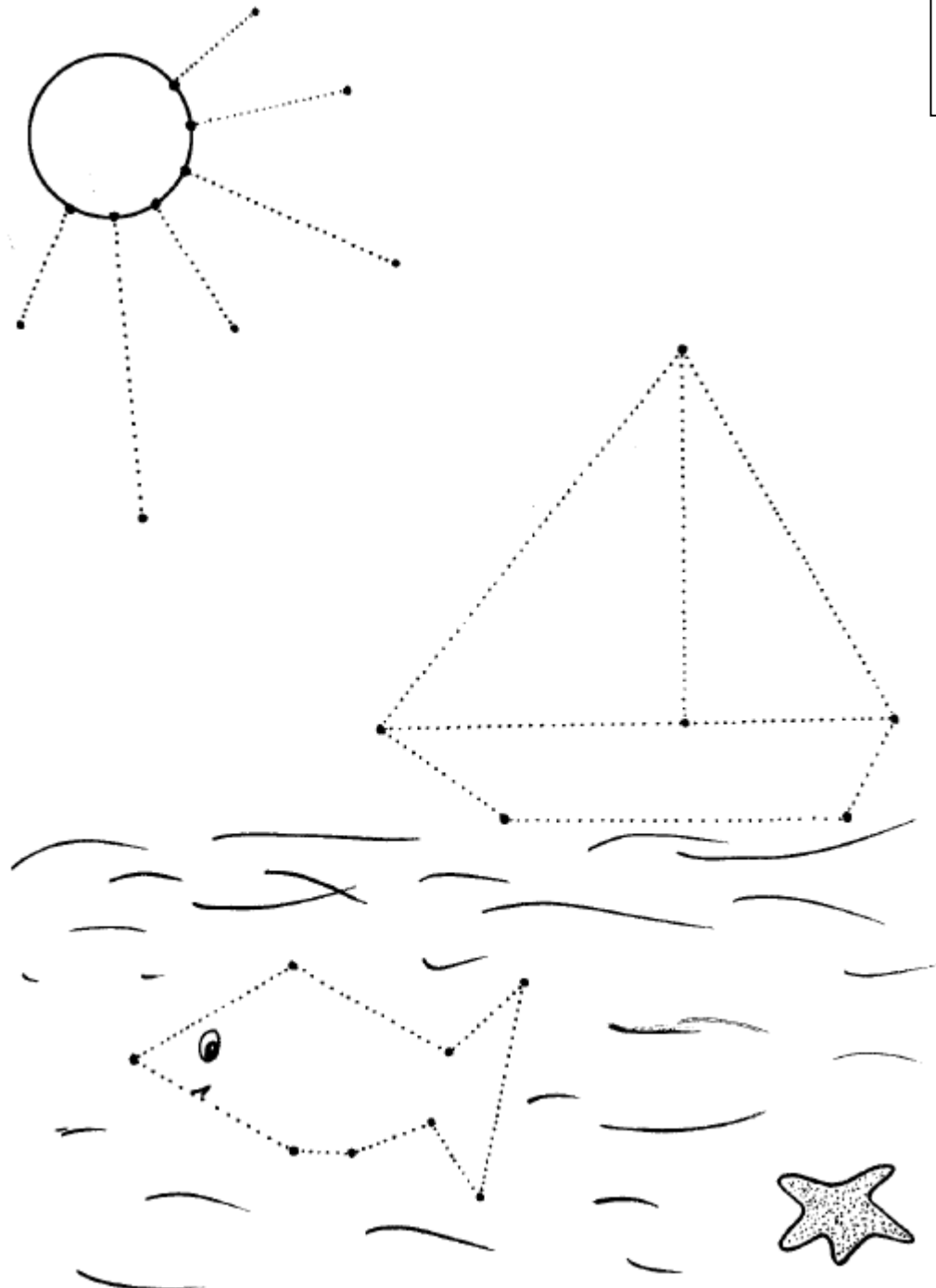

Exercice 1 : reproduire les dessins en passant sur les traits droits avec son index

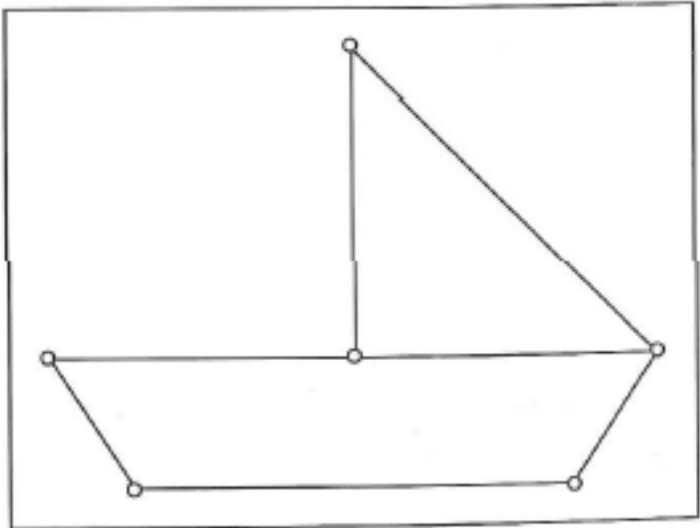
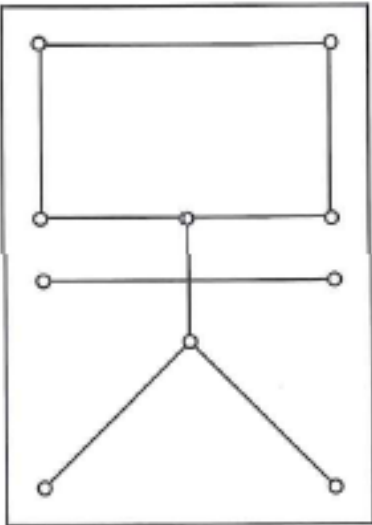
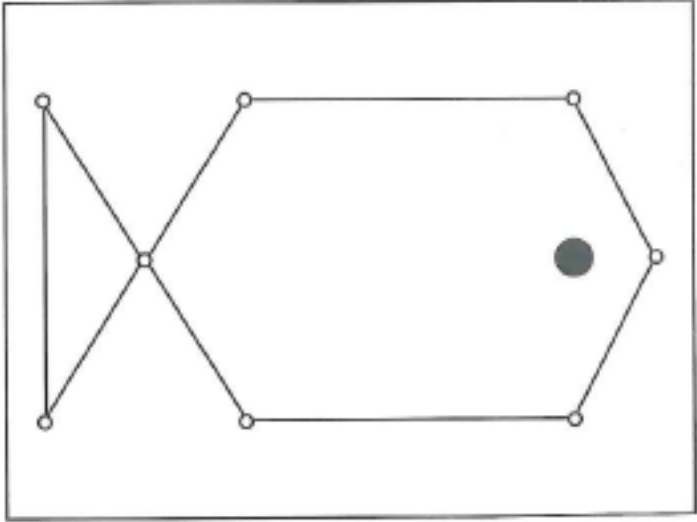
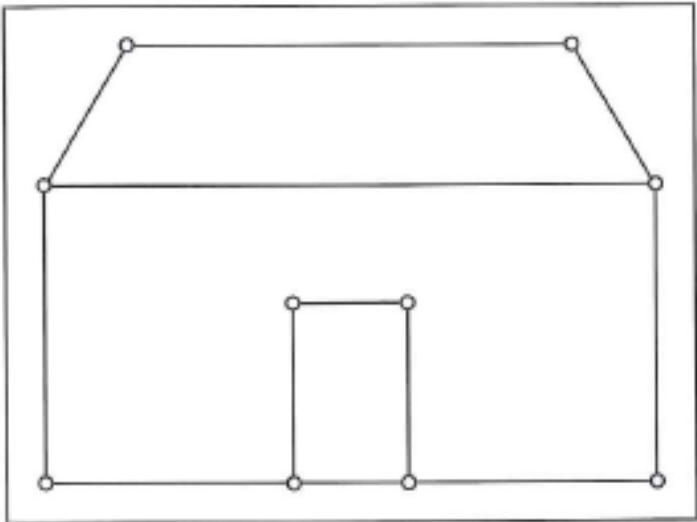

Exercice 2 : reproduire les modèles (maison, poisson, bonhomme, bateau) en reliant les points avec sa règle

Pour commencer, votre enfant peut vous montrer les 2 points qu'il va relier en faisant le tracé avec son index :

- s'il a bien compris la consigne, il peut réaliser le travail sans aide ;
- si c'est difficile, guidez-le pour les premiers tracés ; laissez-le faire les derniers tracés d'un dessin sans aide si c'est possible
- s'il en a besoin, vous pouvez aider votre enfant en lui tenant sa feuille ou encore sa règle

