

## Mardi 7 avril

### MATIN :

**Rituel** : Réponds aux questions.

- Quel jour c'est aujourd'hui?
- Quel jour c'était hier?
- Quel jour ce sera demain?

### Français

Activité 1 - Je révise les syllabes.

Travail accompagné

Matériel	Consignes	Précisions ou réponses attendues
	<b>Lis</b> la feuille de révision ci-dessous	

br br cr cr dr dr fr fr

gr gr vr vr pr pr tr tr

L

  

*Je dis*

  
gr

  
cr

  
br

  
dr

*Je lis des syllabes*

cra	bra	pru	tri	vre	gré
dro	cru	trè	fri	gra	vré
tro	pri	cre	vra	bru	dri
bra	tre	cri	gru	vre	frè

*Je lis les syllabes plusieurs fois.*

bra	bra	bra	bar	bra	bar
bar	bar	bra	bar	bar	bra
dro	dro	dro	dro	dor	dor
dor	dor	dro	dro	dro	dro
pir	pir	pri	pri	pir	pir
pri	pri	pir	pir	pri	pri

Matériel	Consignes	Précisions ou réponses attendues
Manuel pilotis p. 59	<p><b>Lis</b> tous les mots à haute voix.</p> <p>Quel son fait la première lettre ? Quel est le geste du son appris en classe ? Quel son fait la deuxième lettre ? (et ainsi de suite)</p> <p><b>Montre-moi</b> le mot ".....". Ensuite, <b>lis-le</b>.</p>	<p>Si votre enfant n'arrive pas à lire un mot :</p> <p><i>Demandez lui de le décomposer en son.</i> Par exemple : ogre</p>  <p><i>Montre-moi le mot : un drap des griffes il trébuche préféré</i></p>
	<p><b>Explique</b> le sens des mots "triste"</p>	<p>"triste" ça veut dire se sentir malheureux, avoir envie de pleurer "une grenadine" c'est un sirop rouge "des griffes" ce sont les ongles des animaux</p>
	<p><b>Choisis</b> 3 mots. <b>Fais</b> une phrase à l'oral avec ces mots.</p>	<p>Par exemple, "J'ai vu un ogre qui avait des grandes griffes."</p>

Matériel	Consignes	Précisions ou réponses attendues
<p><u>CPa</u> : cahier noir crayon à papier ou stylo bleu</p> <p><u>CP/CE1</u>: cahier de devoirs et un stylo bleu</p>	<p><i>Conseil : Avant le début de l'activité, copier les mots suivants dans la marge (en "attaché" en respectant la hauteur des lettres) :</i></p> 	
	<p><b>Lis</b> les mots que tu vas devoir copier.</p>	
	<p>A quoi dois-tu faire attention quand tu écris "triste" ?</p>	<p>le "t" monte 2 chemins au dessus de la ligne d'écriture.</p>
	<p>A quoi dois-tu faire attention quand tu écris "drôle" ?</p>	<p>le "d" monte 2 chemins au dessus de la ligne d'écriture, l'accent circonflexe (chapeau) sur le "ô".</p>
	<p>A quoi dois-tu faire attention quand tu écris "propre" ?</p>	<p>la barre du "p" descend 2 chemins dans le chemin des vers de terre</p>
	<p><b>Ecris</b> ces mots trois fois chacun.</p>	<p>Que faut-il faire pour bien copier ? Être bien installé (le dos droit, la pince) Lever la mine de mon stylo le moins souvent possible Respecter la taille des lettres Ne pas oublier les accents</p>

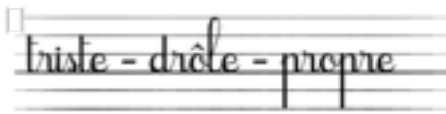
Matériel	Consignes	Précisions ou réponses attendues
<p>CPa : cahier noir crayon à papier</p> <p>CP/CE1: Cahier de devoirs et un stylo bleu</p>	<p><b>Ecris</b> les mots dictés.</p> <p>une grenadine - un cadre - un tigre - propre - des frites</p> <p>Si ces mots sont trop faciles, dicter au choix :</p> <p>des griffes - un drap - une brosse - elle écrit</p>	<p><i>Je vais te dicter plusieurs mots que tu vas écrire sur ton cahier.</i> <i>Demandez à votre enfant de répéter le mot dicté et de vous dire les sons qu'il entend en faisant les gestes appris en classe.</i></p> <p>Donner les lettres muettes en fin de mot et les doubles consonnes</p>
<p>Manuel pilotis p. 58 et stylo vert</p>	<p><b>Corrige</b> ton travail en regardant dans ton livre pilotis page 58/59.</p> <p><b>Recopie</b> 2 fois les mots où tu as fait des erreurs.</p>	<p>Il compare ce qu'il a écrit avec le modèle. Il corrige le mot en l'écrivant en entier en dessous. <i>Conseil : Si votre enfant ne trouve pas ses erreurs, faites un point sous les erreurs.</i></p> <p><i>Conseil : Vous pouvez écrire les mots dans la marge.</i></p>

**Education à l'écran** : Regarde cette courte vidéo avec ta famille.

Pourquoi ne faut-il pas regarder les écrans avant de dormir? Parlez ensemble de ce sujet.

<https://www.lumni.fr/video/pas-d-ecran-avant-de-dormir>

### APRÈS-MIDI :

#### Maths

Activité 5 - Je range des nombres de 0 à 39.

Travail accompagné

Matériel	Consignes	Précisions ou réponses attendues
	<p><b>Rappel</b> de l'activité d'hier : Qu'as-tu fait hier en maths ?</p> <p><b>Relire</b> la leçon d'hier (ci-dessous) <b>Comparer et ranger les nombres de 0 à 39.</b></p>	<p><i>J'ai fait 2 collections et je devais trouver la collection la plus petite et la collection la plus grande.</i></p>
	<p><b>Regarde</b> une nouvelle fois cette vidéo : <a href="https://lesfondamentaux.reseau-canope.fr/discipline/mathematiques/nombres/comparaison-de-nombres-de-0-a-99/comparer-2-nombres-de-0-a-9-1.html">https://lesfondamentaux.reseau-canope.fr/discipline/mathematiques/nombres/comparaison-de-nombres-de-0-a-99/comparer-2-nombres-de-0-a-9-1.html</a></p>	

Des petits objets	<p><b>Fais</b> une collection de 25 objets et une autre collection de 34 objets.</p> <p><b>Compare</b> ces 2 collections. Quelle est la collection la plus petite? Quelle est la collection la plus grande? Explique pourquoi.</p> <p>Quel est le plus petit nombre? Quel est le plus grand nombre?</p>	<p><i>Organise bien les collections comme en classe ! On doit voir les paquets de 10 (dizaines) sans compter chaque objet.</i></p> <p>Pour le savoir, je regarde le chiffre des dizaines : 25 est plus petit que 34 car dans 25, j'ai 2 dizaines, c'est plus petit que 3 dizaines dans 34.</p> <p>Le plus petit nombre est 25. Le plus grand nombre est 34.</p>
Des petits objets	<p><b>Fais</b> une collection de 15 objets et une autre collection de 13 objets.</p> <p>Que remarques-tu?</p>	<p>Le chiffre des dizaines est identique. Il faut donc que tu regardes le chiffre des unités.</p> <p>Dans 15, j'ai 1 dizaine. Dans 13, j'ai 1 dizaine. Je ne peux pas savoir lequel est plus petit, je regarde le chiffre des unités.</p> <p>Dans 15, j'ai 5 unités. Dans 13, j'ai 3 unités. 3 unités, c'est plus petit que 5 unités. Le plus petit nombre est donc 13, le plus grand 15.</p>
	<p><b>Fais</b> les exercices ci-dessous. <b>Recopie</b> les nombres sur ton cahier et réponds à la consigne.</p>	<p>Dans les exercices 5 et 6, tu peux entourer le chiffre des dizaines en rouge pour t'aider.</p>

5 Entoure le plus grand des deux nombres.

35 - 25

38 - 18

14 - 32

7 - 37

6 - 36

6 Entoure le plus petit des deux nombres.

28 - 38

34 - 14

16 - 26

39 - 9



20 - 30





7 Entoure les nombres plus petits que 23.

35 - 15 - 26 - 18 - 39 - 8 - 15 - 34 - 32 - 20

8. Range les nombres **du plus petit au plus grand** (dans l'ordre croissant).

$9 - 3 - 29 - 10 - 8$ 
$23 - 38 - 3 - 17 - 11$ 

9. Range les nombres **du plus grand au plus petit** (dans l'ordre décroissant).

$31 - 14 - 1 - 5 - 18$ 
$19 - 33 - 21 - 13 - 27$ 

**Comparer et ranger les nombres de 0 à 39**

Pour comparer 2 nombres, je regarde d'abord le chiffre des dizaines.

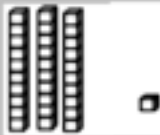
  
 31

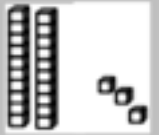
  
 23

d	u
3	1

d	u
2	3

Il y a plus de dizaines dans 31 que dans 23 car 3 d est plus grand que 2 d.  
 Donc, 31 est plus grand que 23.

Si le chiffre des dizaines est identique, je regarde le chiffre des unités.

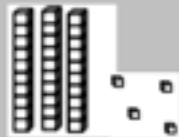
  
 34

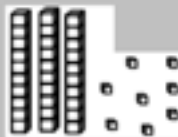
  
 38

d	u
3	4

d	u
3	8

4 est plus petit que 8 donc 34 est plus petit que 38.

Je peux aussi m'aider de la bande numérique.

Dans une grenadine, il y a du sucre.  
C'est promis : mon drap est propre.  
J'ai accroché mon cadre préféré.  
Le crocodile possède de grosses griffes.  
Va voir le film : il est drôle !

Matériel	Consignes	Activités et réponses attendues
<u>CPa</u> : cahier noir crayon à papier ou stylo bleu  <u>CP/CE1</u> : cahier de devoirs et un stylo bleu	<b>Copie</b> la phrase de ton choix (parmi les phrases que tu viens de lire) sur ton cahier.  <u>Remarque</u> : Les élèves qui le souhaitent peuvent recopier plusieurs phrases.	<i>Attention, le texte est en script. Il faut écrire en "attaché" dans ton cahier.</i>  <i>Veillez à la tenue du crayon et à la posture du corps : "Fais comme si tu étais en classe."</i>
crayon à papier crayons de couleur	<b>Fais</b> un dessin pour illustrer la phrase copiée.	

- **Lisez** la poésie à votre enfant
- Demandez lui ce qu’il a compris. Expliquez lui les mots qu’il ne comprend pas. Par exemple, les quenottes sont les dents.
- **Apprendre** les 7 premiers vers (*jusqu’à “beefsteack haché”*).

J’ai une dent qui bouge

J’ai une dent qui bouge  
Quatre sont déjà tombées  
J’ai les gencives rouges  
Je ne peux plus rien manger  
Tandis que mon grand frère  
Est déjà devant la télé  
Moi je désespère de finir mon beefsteack haché.

C’est pas toujours drôle  
Pour nous les enfants  
D’aller à l’école  
Quand on a perdu ses dents  
On peut très bien écrire  
Entre 6 et 7 ans  
Mais pour apprendre à lire  
Ça n’est vraiment pas le moment.

Comment faire pour prononcer  
Des mots comme cerisier  
Quand on a plus rien devant  
Qui retient la langue en passant  
Et on a de mauvaises notes  
Par manque de quenottes.

## Mercredi 8 avril

**DÉFI n° 3** : (facultatif) *Trouve 10 objets de la même couleur.  
Envoyez-nous une photo de vos trouvailles par mail !*

