

JOUR 4 SEMAINE 4**PROBLEME**

Un commerçant achète 4 caisses de boîtes de conserve. Dans chaque caisse il y a 12 boîtes. Chaque caisse coûte 36 €.

Combien coûte une boîte ?

Correction : _____

JOGGING D'ECRITURE

Que dois-tu faire pour respecter la nature ?

DICTEE

Quand je me réveillerai, demain

Déjà le soleil brillera

Le jour me donnera la main,

Et de mon lit me tirera.

Ce sera un beau jour, demain.

Je chanterai, tu chanteras,

Si tu veux même, on partira

A l'aventure, sur les chemins

Demain sera un jour heureux

Demain, nous serons des rois

Nous allumerons de grands feux

Pour toi, pour moi, des feux de joie.

»

Corrige tes erreurs ici : _____

Leçon

La concordance des temps

1/ « Passé simple ou imparfait » choisis la bonne réponse:

- Autrefois, nous (passions / passons / passions) les vacances d'hiver chez mes grands-parents.
- Pour préparer Noël, avec nos cousins, nous (décorions / décorions / décorons) toute la maison.
- Devant le sapin tout le monde (dansait / dansé / danser) et mon grand-père (riaient / riaient / riaient) de nous voir heureux.
- Mes cousines (espérées / espéraient / espérer) ne pas avoir les mêmes jouets que l'année précédente.

2/ Conjugue les verbes entre parenthèses au temps qui convient le mieux: passé simple ou imparfait:



- On (finir)tranquillement de dîner quand la maîtresse de maison (se lever)....., (pousser) sa chaise et (commencer)à débarrasser la table.
- Souvent, il (perdre)son temps, il (bavarder)....., il (plaisanter)..... pendant des heures. Un jour, il (venir), il (boire) son verre, le (poser)sur le comptoir et (partir) aussitôt. Tout le monde, (être)surpris.

5/ Conjugue les verbes entre parenthèses au temps indiqué:

- Je (manger à l'imparfait) une pomme. :
- Nous (devoir au passé simple) faire nos valises. :
- Il (pleuvoir à l'imparfait) toute la journée. :
- Ils (payer au passé simple) leur ticket de métro. :

GRANDEURS ET MESURES : Mesurer des aires

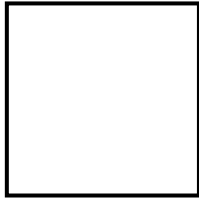
2 Calcule les aires de ces figures en utilisant les formules.

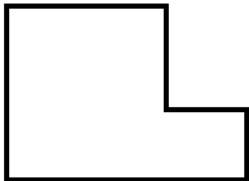
<p>4 cm</p>  <p>cm</p> <p>.....</p> <p>.....</p>	<p>6 cm</p>  <p>2 cm</p> <p>.....</p> <p>.....</p>	<p>4 cm</p>  <p>5 cm</p> <p>2 cm</p> <p>6 cm</p> <p>.....</p> <p>.....</p>
---	---	---

3 Complète ces tableaux :

Côté du carré en cm	6				
Aire du carré en cm ²	81	Longueur du rectangle	8 cm	4 cm	... cm
			Largeur du rectangle	2 cm	... cm	7 cm
			Aire du rectangle	... cm ²	4 cm ²	56 cm ²

4 Trace un rectangle et un carré de 16 cm².

H5 Inventions & découvertes

Les temps modernes

CM1

1 Les inventions

- * Employée depuis longtemps par les Chinois et les Arabes, la poudre est utilisée pour les armes à feu : les bombardes et arquebuses.
 - * Vers 1450, l'Allemand Gutenberg remplace les plaques d'imprimerie en bois par des caractères mobiles en métal. La mise au point de l'imprimerie permet la diffusion des livres à de nombreux exemplaires. C'est une invention très importante. (doc 1)
 - * La boussole était déjà utilisée par les Chinois et les Arabes. Cette aiguille aimantée, qui indique le Nord magnétique, permet aux navigateurs de s'éloigner des côtes en suivant un cap précis.
 - * Les caravelles sont des bateaux rapides avec un gouvernail arrière.
- Elles peuvent naviguer par vent contraire et longer les côtes sans faire naufrage.



Doc 1 : atelier d'imprimerie 16^{ème} siècle



1 Vrai ou faux ?

- a) La poudre n'est pas vraiment une invention. Elle était utilisée pour autre chose par les Chinois et les Arabes.
- b) L'imprimerie est une invention très importante car elle a permis de diffuser les livres en de nombreux exemplaires.
- c) La boussole permet aux Arabes et aux Chinois de s'orienter en regardant le sud.
- d) Les caravelles sont des petits bateaux rapides à moteur.

2 Sur la carte, repasse :

En bleu le voyage de Christophe Colomb,
 En rouge celui de Magellan
 En jaune celui de Vasco de Gama
 En marron celui de Jacques Cartier



2 Les grandes découvertes.

- * Au retour de son voyage en Orient, Marco Polo, fait le récit de ses aventures. Les Européens rêvent de commercer avec les pays lointains.
- * Christophe Colomb se lance vers l'Ouest. En 1492, il découvre sans le savoir, pensant arriver en Inde, un nouveau continent : L'Amérique.
- * En 1498, les portugais, sous la direction de Vasco de Gama, parviennent à découvrir la route des Indes en contournant l'Afrique.
- * Plus tard, le voyage de Magellan (1519-1522) prouve que la Terre est ronde.
- * Enfin, Jacques Cartier (1534), commence l'exploration du Canada alors nommé Nouvelle-France.

H5 Inventions & découvertes

Les temps modernes

CM1

Leçon

<p>1450</p> <p>Mise au point de l'imprimerie par Gutenberg</p>  <p>1470</p>	<p>1492</p> <p>Christophe Colomb découvre l'Amérique</p>  <p>1500</p>	<p>1498</p> <p>Vasco de Gama atteint l'Inde</p>  <p>1500</p>	<p>de 1519 à 1522</p> <p>Voyage de Magellan autour du monde</p>  <p>1530</p>
--	--	---	--



Je retiens

Les inventions :

- * Bien que déjà connue, on utilise désormais la _____ pour les armes.
- * L'Allemand _____ met au point _____ qui permet la diffusion des _____ à de nombreux exemplaires.
- * La _____, une aiguille aimantée, indique le _____ magnétique. Elle permet aux navigateurs de s'éloigner des côtes en suivant un cap précis.
- * Les _____ sont des _____ rapides avec un _____ arrière. Elles peuvent naviguer par vent contraire et longer les côtes sans faire naufrage.

Les grandes découvertes :

- * _____ se lance vers l'Ouest. En 1492, un nouveau continent : _____
- * En 1498, les portugais, sous la direction de _____, parviennent à découvrir la route des _____ en contournant l'Afrique.
- * Plus tard, le voyage de _____ (1519-1522) prouve que la Terre est ronde.
- * Enfin, _____ (1534), commence l'exploration du _____.

Le sais-tu ?

En 1492, l'expédition de Colomb s'est embarquée, pour la première traversée de l'océan Atlantique, sur trois bateaux .

Le plus grand, au centre, est la *Santa Maria*, le navire amiral de Colomb. La *Pinta* à gauche, était plus rapide, tandis que le troisième bateau, la *Niña*, à droite était plus petit. Seules la *Pinta* et la *Niña* devaient revenir en Europe.

(Bibliothèque colombine, Séville.)



DEVOIRS:

FRANCAIS

-Connaître la leçon de français

MATHEMATIQUES

-Connaître la leçon de mathématiques

HISTOIRE

-Connaître la leçon d'histoire