

Nom :





Date :

- Reconnaitre, décrire, nommer quelques solides droits : cube, pavé...

Exercices

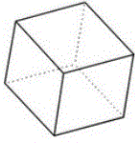
Les solides

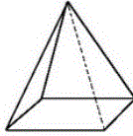
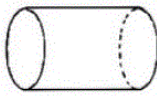
1 Ecris le nom des solides suivants : cylindre, cône, sphère, pavé droit, cube, pyramide. Colorie en bleu ceux qui glissent et en vert, ceux qui roulent.

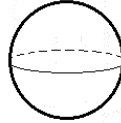
.....
		
.....
		

2 Complète la légende :

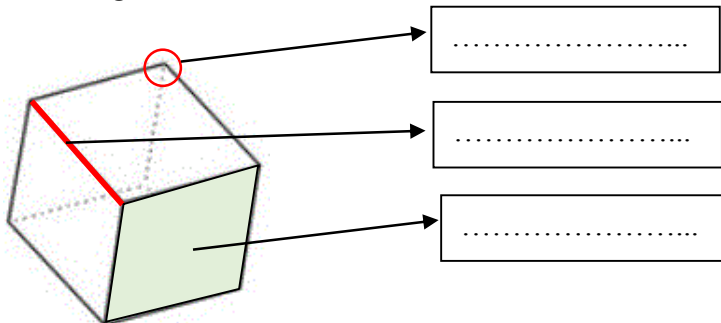

3 Relie chaque solide à son empreinte.

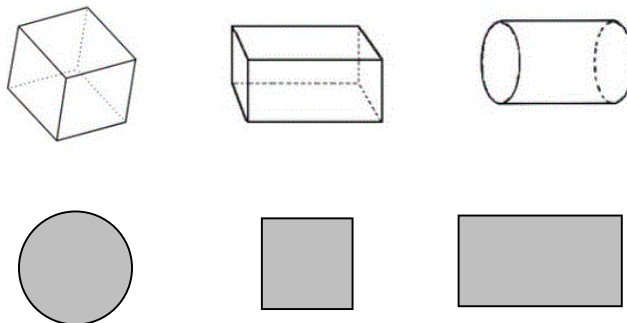

Nom :

Date :

- Reconnaitre, décrire, nommer quelques solides droits : cube, pavé...

Exercices

Les solides

4 Qui suis-je ?

J'ai 6 faces carrées : Je suis

J'ai 6 faces rectangulaires : Je suis

J'ai 2 faces rondes : Je suis

Je n'ai que 2 faces : Je suis

J'ai 5 sommets : Je suis

5 En t'aidant des informations précédentes décris les solides suivants :

Je suis un cube : j'ai faces, sommets et arêtes.

Je suis un pavé droit : j'ai faces, sommets et arêtes.

6 Complète le tableau.

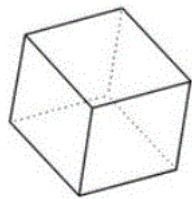

A



B

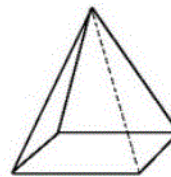

C

	Nombre de faces	Nombre de sommets	Nombre d'arêtes
A			
B			
C			

Nom :





Date :

- Reconnaitre, décrire, nommer quelques solides droits : cube, pavé...

Corrigé

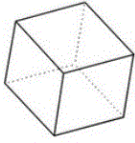
Les solides

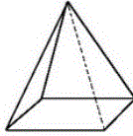
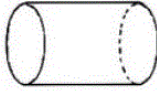
- 1 Ecris le nom des solides suivants : cylindre, cône, sphère, pavé droit, cube, pyramide. Colorie en bleu ceux qui glissent et en vert, ceux qui roulent.

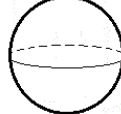
cube	cône	pyramide
		
cylindre	pavé droit	sphère
		

- 2 Complète la légende :

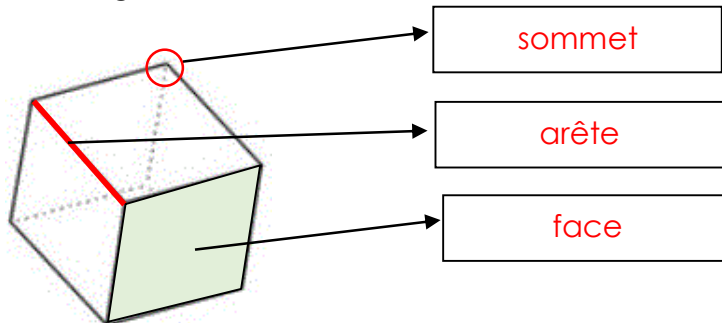

- 3 Relie chaque solide à son empreinte.

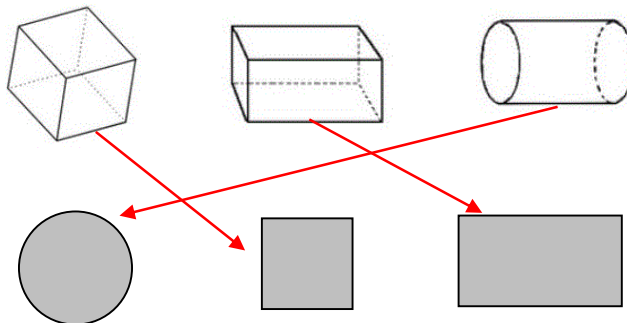

Nom :

Date :

- Reconnaitre, décrire, nommer quelques solides droits : cube, pavé...

Corrigé

Les solides

4 Qui suis-je ?

J'ai 6 faces carrées : Je suis **un carré**J'ai 6 faces rectangulaires : Je suis **un pavé droit**J'ai 2 faces rondes : Je suis **un cylindre**Je n'ai que 2 faces : Je suis **un cône**J'ai 5 sommets : Je suis **une pyramide**

5 En t'aidant des informations précédentes décris les solides suivants :

Je suis un cube : j'ai 6 faces **carrées**, 8 sommets et 12 arêtes.Je suis un pavé droit : j'ai 6 faces **rectangulaires**, 8 sommets et 12 arêtes.

6 Complète le tableau.

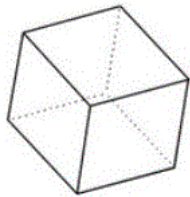

A



B

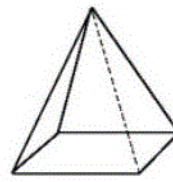

C

	Nombre de faces	Nombre de sommets	Nombre d'arêtes
A	6	8	12
B	6	8	12
C	5	5	8