

RITUEL

Le féminin des adjectifs

☐☐☐ Accorde chaque adjectif qualificatif avec le nom qu'il qualifie.

- a) une (joli) poupée ⇒ _____
b) une rue (étroit) ⇒ _____
c) une habitude (curieux) ⇒ _____
d) une table (bas) ⇒ _____
e) une biche (craintif) ⇒ _____
f) la (dernier) course ⇒ _____
g) une fleur (violet) ⇒ _____
h) une remarque (flatteur) ⇒ _____

CALCUL MENTAL

Va sur le site : <https://calculatrice.ac-lille.fr/spip.php?rubrique2>

- ❖ Clique sur l'onglet CM1.
Rubrique Somme de plusieurs nombres
→ Nombres sympathiques : niveaux 1, 2, 3, 4

GRAMMAIRE

Le complément d'objet direct : COD

- ❖ Revois la leçon du 8 juin et la vidéo de la semaine dernière :

Vidéo : <https://lesfondamentaux.reseau-canope.fr/discipline/langue-francaise/grammaire/les-fonctions-du-nom-propre-du-groupe-nominal-ou-du-pronom/le-complement-dobjet-direct.html>

- ❖ Fais les exercices de ton groupe :

Tous les groupes

Exercice 1 : Encadre le verbe conjugué, entoure (le sujet) et souligne les COD dans les phrases suivantes.

Tu peux écrire la question à poser pour t'aider : **Sujet + verbe + qui ou quoi ?**

- Dans la salle de jeu, Julie retrouve ses vieux jouets.
- Je mange des spaghettis.
- Pour se protéger du froid, les hommes préhistoriques allumaient des feux.
- Lucie la porte très souvent.
- Le cuisinier épluche les carottes.
- Le maître les félicite.

Exercice 2 : Indique la classe grammaticale des COD soulignés : *nom propre, GN, pronom.*

- a. Je la connais très bien.
- b. Il écrit une longue lettre.
- c. Je connais très bien Edimbourg.

Groupe 3 :

Exercice 3 : Réécris chaque phrase en remplaçant le COD souligné par un pronom pour éviter les répétitions.

Exemple : Papa décape le portail et vernit le portail. → Papa décape le portail et le vernit.

- a. Mamie épice la sauce puis goûte la sauce.
- b. Notre jardinier coupe les branches puis il entasse les branches.
- c. Louna fredonne une chanson et nous reprenons la chanson tous en chœur.
- d. Le médecin examine la plaie puis il nettoie la plaie.

NOMBRES

Les fractions (2) : mesurer des longueurs à l'aide de fractions

❖ Regarde cette vidéo :

<https://lesfondamentaux.reseau-canope.fr/discipline/mathematiques/nombres/les-fractions/les-fractions-sur-la-droite-graduee.html>

❖ Lis la leçon :

(Exprimer une mesure à l'aide d'une fraction)

MÉMO

On peut utiliser les fractions pour mesurer une longueur.

Ici,
le segment-unité u
mesure **5 carreaux**.
Grâce à ce segment,
je peux **exprimer la mesure**
des autres longueurs
sous forme de fractions
avec 5 au
dénominateur !

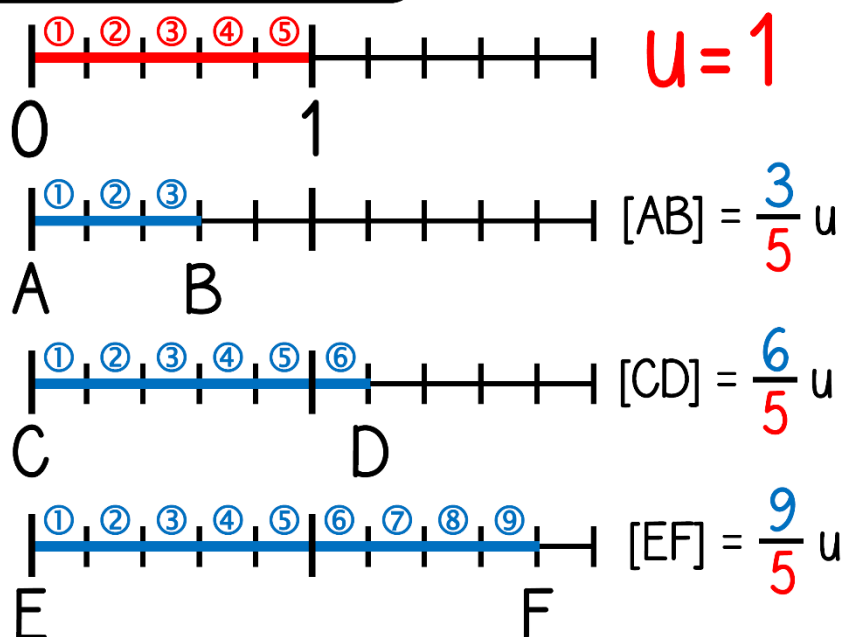

❖ Va sur ce site pour faire les exercices :

https://continuite-pedago.canoprof.fr/eleve/Activites_eleves_mathematiques_films_Fondamentaux/Les%20fractions%20-%2004%20-%20Les%20fractions%20sur%20la%20droite%20graduée/

→ Rubrique **As-tu bien compris ?**

→ Rubrique **A toi de jouer ! n° 1, 2 et 4.**

LITTERATURE

Contes : Le Petit Chaperon rouge

Nous allons commencer à travailler sur une œuvre très connue de la littérature pour enfants en France : il s'agit du petit chaperon rouge.

❖ Lis le texte ci-dessous puis réponds aux questions :

« Le petit chaperon rouge » de Charles PERRAULT



Il était une fois une petite fille de village, la plus jolie qu'on eût su voir: sa mère en était folle, et sa mère-grand plus folle encore.

Cette bonne femme lui fit faire un petit chaperon rouge qui lui seyait si bien, que partout on l'appelait le petit Chaperon rouge.

Un jour, sa mère ayant cuit et fait des galettes, lui dit:

- Va voir comment se porte ta mère-grand, car on m'a dit qu'elle était malade. Porte-lui une galette et ce petit pot de beurre.

Le petit Chaperon rouge partit aussitôt pour aller chez sa mère-grand, qui demeurait dans un autre village.

En passant dans un bois, elle rencontra compère le Loup, qui eut bien envie de la manger; mais il n'osa, à cause de quelques bûcherons qui étaient dans la forêt.

Il lui demanda où elle allait. La pauvre enfant, qui ne savait pas qu'il était dangereux de s'arrêter à écouter un loup, lui dit:

- Je vais voir ma mère-grand, et lui porter une galette, avec un petit pot de beurre, que ma mère lui envoie.

- Demeure-t-elle bien loin? lui dit le Loup.

Oh! oui, dit le petit Chaperon rouge, c'est par-delà le moulin que vous voyez tout là-bas, à la première maison du village.

Eh bien! dit le Loup, je veux l'aller voir aussi; je m'y en vais par ce chemin-ci, et toi par ce chemin-là; et nous verrons à qui plus tôt y sera.

Le Loup se mit à courir de toute sa force par le chemin qui était le plus court, et la petite fille s'en alla par le chemin le plus long, s'amusant à cueillir des noisettes, à courir après des papillons, et à faire des bouquets des petites fleurs qu'elle rencontrait.

Le Loup ne fut pas longtemps à arriver à la maison de la mère-grand; il heurte: toc, toc.

- Qui est là?

- C'est votre fille, le petit Chaperon rouge, dit le Loup en contrefaisant sa voix, qui vous apporte une galette et un petit pot de beurre, que ma mère vous envoie.

La bonne mère-grand, qui était dans son lit, à cause qu'elle se trouvait un peu mal, lui cria:

- Tire la chevillette, la bobinette cherra.

Le Loup tira la chevillette, et la porte s'ouvrit. Il se jeta sur la bonne femme, et la dévora en moins de rien, car il y avait plus de trois jours qu'il n'avait mangé. Ensuite il ferma la porte, et s'en alla coucher dans le lit de la mère-grand, en attendant le petit Chaperon rouge, qui, quelque temps après, vint heurter à la porte: toc, toc:

- Qui est là?

Le petit Chaperon rouge, qui entendit la grosse voix du Loup, eut peur d'abord, mais croyant que sa mère-grand était enrhumée, répondit:

- C'est votre fille, le petit Chaperon rouge, qui vous apporte une galette et un petit pot de beurre, que ma mère vous envoie.

Le Loup lui cria en adoucissant un peu sa voix: Tire la chevillette, la bobinette cherra.

Le petit Chaperon rouge tira la chevillette, et la porte s'ouvrit.

Le Loup, la voyant entrer, lui dit en se cachant dans le lit, sous la couverture:

- Mets la galette et le petit pot de beurre sur la huche, et viens te coucher avec moi.

Le petit Chaperon rouge se déshabille, et va se mettre dans le lit, où elle fut bien étonnée de voir comment sa mère-grand était faite en son déshabillé. Elle lui dit:

- Ma mère-grand, que vous avez de grands bras!
- C'est pour mieux t'embrasser, ma fille!
- Ma mère-grand, que vous avez de grandes jambes!
- C'est pour mieux courir, mon enfant!
- Ma mère-grand, que vous avez de grandes oreilles!
- C'est pour mieux écouter, mon enfant!
- Ma mère-grand, que vous avez de grands yeux!
- C'est pour mieux te voir, mon enfant!
- Ma mère-grand, que vous avez de grandes dents!
- C'est pour te manger!

Et, en disant ces mots, ce méchant Loup se jeta sur le petit Chaperon rouge, et la mangea.



① Le Petit Chaperon Rouge

Perrault

① Pourquoi l'héroïne est-elle appelée « Petit Chaperon rouge » ?

.....

② Qu'est-ce qu'un chaperon ?

.....

③ Pourquoi doit-elle aller chez sa grand-mère ? Que doit-elle lui apporter ?

.....

.....

④ Que veut dire « Tire la bobinette, la chevillette cherra » ?

.....

⑤ Pourquoi le loup mange-t-il la grand-mère tout de suite ?

.....

⑥ Que se passe-t-il à la fin du conte pour la grand-mère et le petit Chaperon ?

.....

DEVOIRS pour mardi 16 juin

Nombres : apprendre la leçon fractions : mesures de longueurs