



Programme de la journée du jeudi 2 avril 2020

Matin

Dictée

Problème

Géométrie

Grammaire

Après-midi

Lecture

Bonne journée

Semaine 2, dictée n°3

Demande à un proche de te dicter le petit texte ci-dessous. Une fois la dictée faite, n'oublie pas de la corriger. Si personne ne peut te faire la dictée, recopie-la sans erreur.

Enfin, le gâteau cuira quarante minutes dans le four. Après avoir vérifié la cuisson et laissé refroidir, vous dégusterez un délicieux gâteau au yaourt et au chocolat.

Semaine 2, énigme 3

Cette semaine, place aux énigmes. À toi de les résoudre !

Le nombre mystérieux

Il est plus grand que 12.

Il est plus petit que 40.

Il a deux fois le même chiffre.

C'est un nombre impair.

Quel est donc ce nombre mystérieux ?

Correction de l'énigme : étape par étape.

Il est plus grand que 12

Il est plus petit que 40.

Il a 2 fois le même chiffre

$$12 < 22-33 < 40$$

C'est un nombre impair \rightarrow 33 (rappel : les nombres impairs se terminent par 1 - 3 - 5 - 7 - 9)

Quel est donc ce nombre mystérieux ? Il s'agit donc de **33**

Géométrie

Rappel : les droites perpendiculaires :

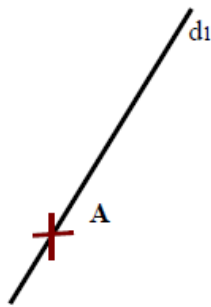

Tu traces une droite et tu marques un point sur cette droite.

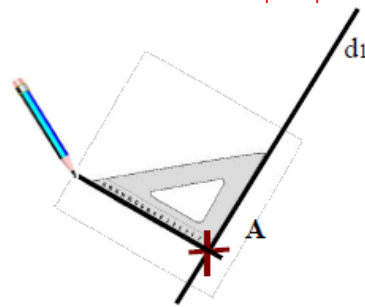

Tu places l'angle droit de ton équerre sur le point A et le petit côté de l'équerre sur la droite (d1). Ensuite, tu traces une seconde droite (d2).

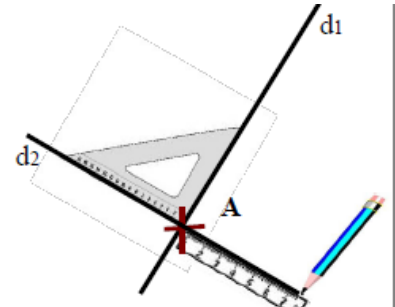

Tu prolonges la droite (d2) avec une règle.

■ Deux droites sont **perpendiculaires** si elles se coupent en formant quatre angles droits. Pour le vérifier, on utilise une équerre.

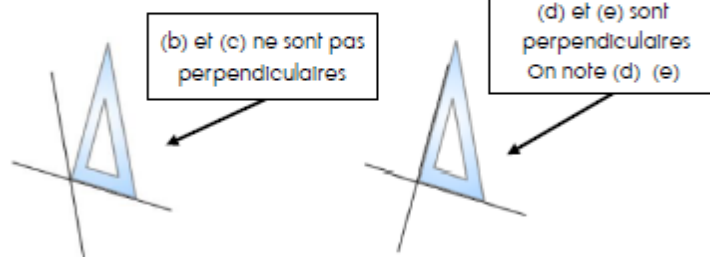

1) Pour cet exercice tu auras besoin d'une équerre et si tu ne l'as pas avec toi, tu peux utiliser le coin de ta feuille blanche.

Entoure la lettre correspondant aux droites qui sont perpendiculaires.

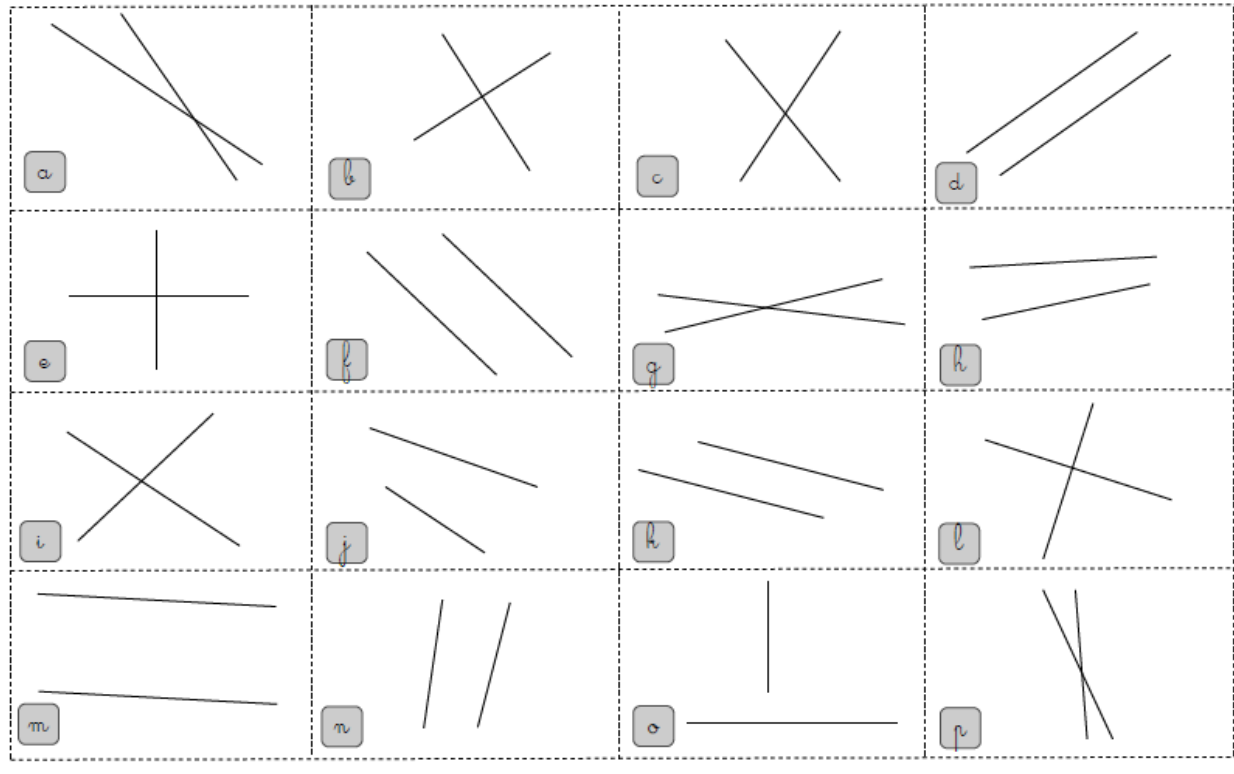

2) Sur ton cahier, en t'aidant du quadrillage, reproduis cette figure, à la règle, puis indique les angles droits. (Prends ton équerre ou le coin d'une feuille blanche)

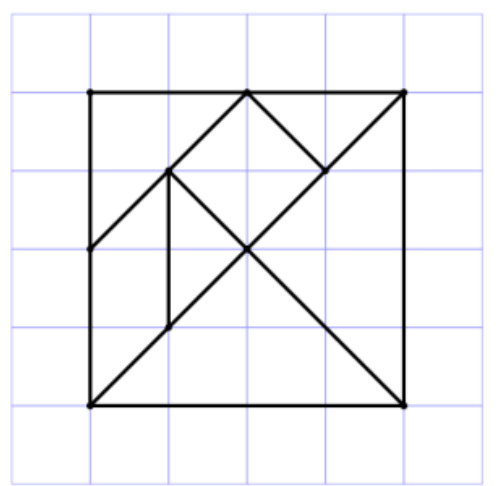

Correction géométrie

Les droites perpendiculaires : b, e, l, o

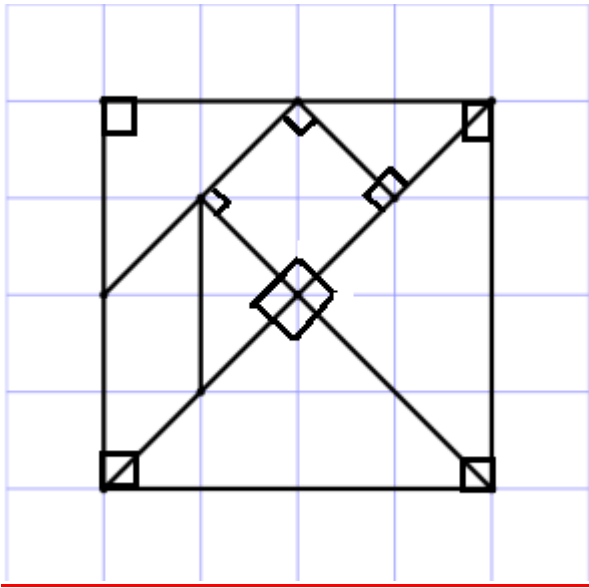

Grammaire

1) Recopie uniquement les mots qui sont des noms (communs) :

(rappel : on peut mettre un déterminant comme le/la/les devant un nom : exemple : chien est un nom car on peut dire LE chien)

cahier - table - lire - vendre - joli - superbe - ordinateur -
téléphone - chat - courir - montagne - colle - feuille - cartable

2) Recopie les groupes nominaux suivants et entoure le nom :

- 1) Un bel arbre fruitier 2) De délicieux raisins blancs
3) Des chats paresseux 3) Un petit poisson bleu
4) Une petite table verte 5) Des élèves joyeux

Si tu veux continuer à repérer des noms : <https://www.lnstitut.com/exercice-francais-grammaire-reperer-noms.html&serno=1&mc=1>

Grammaire correction

1) cahier - table - ordinateur - téléphone - chat - montagne - colle -
feuille - cartable

2) 1) Un bel arbre fruitier 2) De délicieux raisins blancs

3) Des chats paresseux 3) Un petit poisson bleu

4) Une petite table verte 5) Des élèves joyeux

Lecture

Lis le texte ci-dessous, puis réponds aux questions suivantes :

- 1) Pourquoi, avant 1564, les gens offraient-ils des cadeaux début avril ?
- 2) Pourquoi utilise-t-on l'expression « poisson d'avril » ? Explique une des raisons.
- 3) Comment fête-t-on le 1^{er} avril au Mexique ?
- 4) Que veut dire « fake news » ?

Correction lecture

- 1) Avant 1564, les gens s'offraient des cadeaux début avril car ils fêtaient la nouvelle année.
- 2) On utilise l'expression « poisson d'avril » car (au choix) :
 - Avant les gens s'offraient des cadeaux dont du poisson en avril
 - à la fin du mois de mars, on fête la fin du signe du poisson
 - la pêche étant interdite, on offrait de faux poissons aux pêcheurs
- 3) On vole l'objet d'un ami en lui laissant des friandises et un petit mot pour lui dire qu'il a été piégé.
- 4) Les fake news désignent de fausses informations (qui se répandent bien souvent sur internet)

Fiche documentaire : le 1^{er} avril

Pourquoi le 1^{er} avril est-il le jour du poisson d'avril ?

Jusqu'au XVI^e siècle, on fêtait le nouvel an au début du printemps, aux alentours du 1er avril. Ce jour-là, les gens s'offraient souvent des étrennes, c'est-à-dire des cadeaux pour célébrer la nouvelle année qui commençait.

En 1564, le roi Charles IX décida de modifier le calendrier : la nouvelle année commencerait dans tout le royaume le même jour, le 1er janvier. Mais beaucoup de Français eurent du mal à renoncer à l'ancienne coutume et ils continuèrent à offrir des cadeaux le 1^{er} avril, des cadeaux « pour rire ». Peu à peu, ces cadeaux prirent la forme de blagues et de pièges.

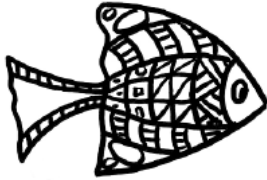

Et dans les autres pays ?

La tradition de la blague du 1^{er} avril s'est diffusée dans de nombreux pays.

En **Belgique** et en **Suisse**, on fête le 1er avril comme en France, en collant des poissons en papier dans le dos des gens.

En **Angleterre**, le 1^{er} avril s'appelle « April Fool's Day », c'est-à-dire le jour du fou d'avril. Les blagues ne se font que le matin, et si vous êtes piégé, on vous traite de « nouille ».

Au **Mexique**, l'unique blague qu'on fait est de voler un objet appartenant à un ami. La victime reçoit en échange des bonbons et un petit mot lui indiquant qu'il s'est fait piéger.

Au **Portugal**, les victimes de farces se retrouvent couvertes de farine !

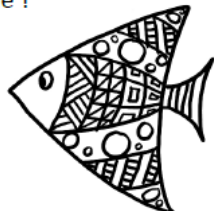

Pourquoi parle-t-on de « poisson d'avril » ?

Plusieurs versions s'affrontent.

Certains pensent que c'est un rappel des anciennes étrennes que les gens s'offraient au début du printemps. Il s'agissait souvent de cadeaux alimentaires : du pain, des œufs, mais surtout du poisson. Quand le 1^{er} avril devint un jour de blagues, on remplaça ces vrais poissons par des faux.

D'autres expliquent que ça a un rapport avec les signes du zodiaque : fin mars, c'est la fin du signe du poisson.

Enfin, d'autres rappellent que début avril, la pêche devient interdite parce que c'est la période où les poissons se reproduisent. Offrir un faux poisson serait une farce pour faire patienter les pêcheurs.



Des poissons d'avril sous forme de « fake news »

Chaque année, les médias inventent des poissons d'avril qu'ils publient dans leurs journaux ou sur Internet.

En 2013, YouTube avait annoncé sa fermeture et la mise en place d'un jury pour désigner la meilleure vidéo publiée depuis son lancement.

En 2014, la station de radio France Inter avait alerté que la maire de Paris avait décidé de vendre la Tour Eiffel au Qatar.

En 2015, le voyageur Nouvelles Frontières avait annoncé une nouvelle destination : la Lune !

En 2015, Google avait transformé son service de cartographie, Google Maps, en jeu vidéo Pac-Man. Et en 2018, il avait ajouté un personnage « Où est Charlie ? » dans Google Maps.

