

Continuité pédagogique PS

Semaine 11: du 15/06/2020 au 19/06/2020

Attention: Merci d'écrire ou de faire écrire le prénom de l'enfant et la date sur les feuilles de travail

Lundi 15 juin 2020

Activité 1: Lexique/Phonologie

Cette semaine, nous allons réutiliser les mots de la semaine dernière pour travailler les activités prévues.

Attention: comme nous travaillons chez les PS à l'oral uniquement, les syllabes sont comptées pour les mots finissant par -E, comme on les prononce en parlant. Plus tard ils apprendront à compter les syllabes à l'écrit, ce qui rajoutera une syllabe.

Ex: SALADE à l'écrit se compose de 3 syllabes (SA-LA-DE), mais à l'oral on compte 2 syllabes (SA-LAD) puisqu'on ne prononce pas le E final en parlant.

Les mots à utiliser ce jour:

Mots à 1 syllabe: POMME - POIRE - ROBE - PULL - CHIEN - CHAT - POULE

Mots à 2 syllabes: RAISIN - BANANE - CAROTTE - CHAUSSETTES - CHEMISE - LAPIN - COCHON - CANARD

Mots à 3 syllabes: ANANAS - BROCOLI - CHAMPIGNONS-AUBERGINE - PANTALON - SALOPETTE - ELEPHANT- PAPILLON - ESCARGOT

Il s'agit, parmi les images proposées, de chercher tous les mots qui contiennent 2 syllabes, de pouvoir nommer le mot et de les frapper dans ses mains. L'enfant peut pointer sur l'écran quand il trouve un mot, ou on peut lui faire poser un jeton sur l'image si la feuille est imprimée.

Afin de l'aider à prendre des repères, on peut lui faire trouver les mots contenant deux syllabes en cherchant ligne par ligne.

(Voir fiche suivante)

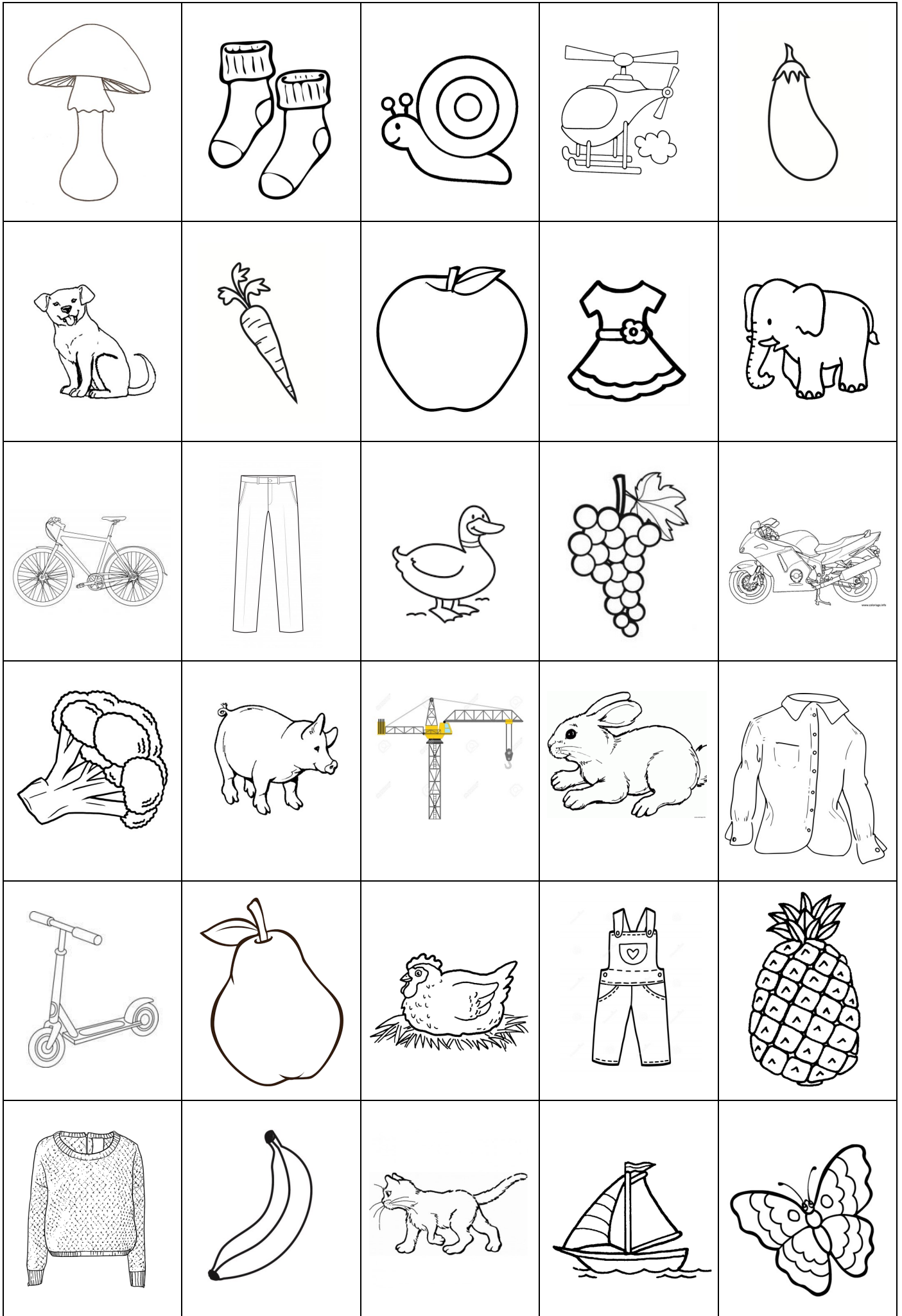

Activité 2: Lecture

Lecture de lettres: les lettres obliques (avec modèle si nécessaire). Chercher dans des magazines et/ou publicités les lettres suivantes en capitales d'imprimerie: K, W, X, Y, Z, les nommer et les coller sur une feuille.

Prévoir plus de magazines: ce sont des lettres plus rarement utilisées, on les trouve donc moins fréquemment dans les publicités!

Activité 3: Graphisme

Utiliser des graphismes simples et les assembler pour dessiner un objet:

LES COCCINELLES

Utiliser des traits verticaux, des traits obliques, des traits horizontaux, et des ronds pour dessiner des coccinelles sur une feuille.

Voici quelques exemples:

J'apprends à dessiner - La coccinelle

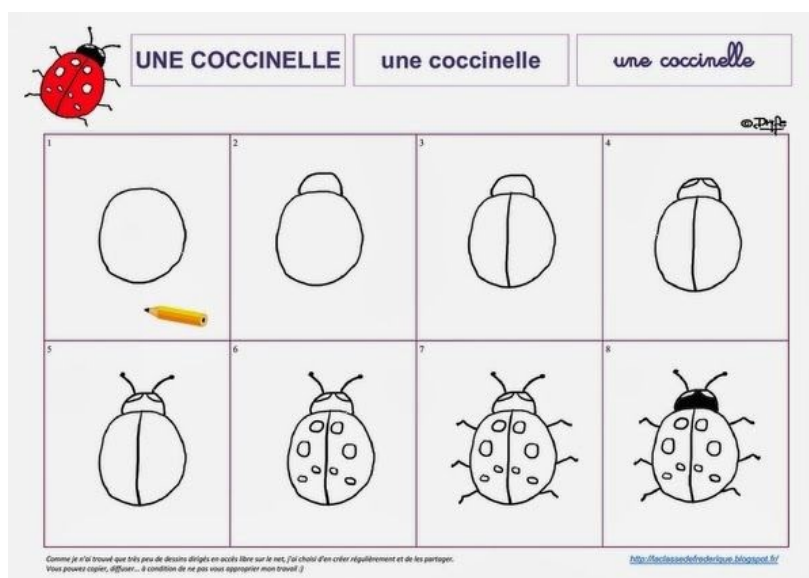
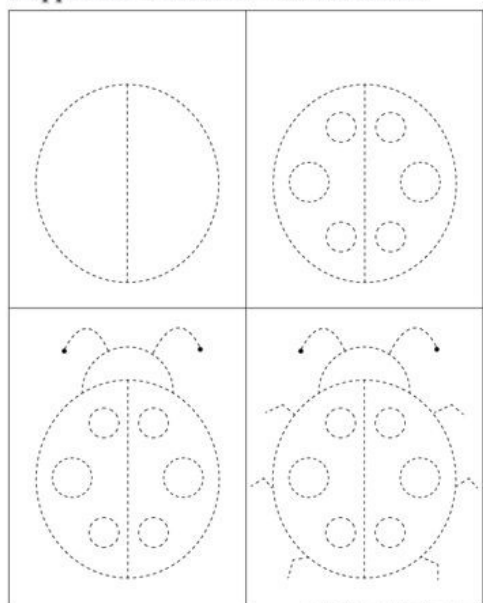

Activité 4: Ecriture

Apprendre à tracer des lettres obliques (deuxième série): K, W, X, Y, Z

Vous pouvez consulter le tableau pour le sens de l'écriture à respecter.

Activité 5: Numération (comparer des quantités)

Réaliser le puzzle de 1 à 5.

Ces puzzles sont soit à imprimer, soit à créer très facilement: un dessin simple, ou un dessin réalisé par l'enfant sur une demi feuille de papier, on trace 5 bandes et on les numérote en bas. A découper et à mélanger avant de lui donner!



1

2

3

4

5

Continuité pédagogique PS

Semaine 11: du 15/06/2020 au 19/06/2020

Attention: Merci d'écrire ou de faire écrire le prénom de l'enfant et la date sur les feuilles de travail

Mardi 16 juin 2020

Activité 1: Lexique/Phonologie

Cette semaine, nous allons réutiliser les mots de la semaine dernière pour travailler les activités prévues.

Attention: comme nous travaillons chez les PS à l'oral uniquement, les syllabes sont comptées pour les mots finissant par -E, comme on les prononce en parlant. Plus tard ils apprendront à compter les syllabes à l'écrit, ce qui rajoutera une syllabe.

Ex: SALADE à l'écrit se compose de 3 syllabes (SA-LA-DE), mais à l'oral on compte 2 syllabes (SA-LAD) puisqu'on ne prononce pas le E final en parlant.

Les mots à utiliser ce jour:

Mots à 1 syllabe: POMME - POIRE - ROBE - PULL - CHIEN - CHAT - POULE

Mots à 2 syllabes: RAISIN - BANANE - CAROTTE - CHAUSSETTES - CHEMISE - LAPIN - COCHON - CANARD

Mots à 3 syllabes: ANANAS - BROCOLI - CHAMPIGNONS-AUBERGINE - PANTALON - SALOPETTE - ELEPHANT- PAPILLON - ESCARGOT

Il s'agit, parmi les images proposées, de chercher tous les mots qui contiennent 3 syllabes, de pouvoir nommer le mot et de les frapper dans ses mains. L'enfant peut pointer sur l'écran quand il trouve un mot, ou on peut lui faire poser un jeton sur l'image si la feuille est imprimée.

Afin de l'aider à prendre des repères, on peut lui faire trouver les mots contenant trois syllabes en cherchant ligne par ligne.

(Voir fiche avec les dessins du lundi 15 juin)

Activité 2: Lecture

Lecture de lettres: d'autres lettres (avec modèle si nécessaire). Chercher dans des magazines et/ou publicités les lettres suivantes en capitales d'imprimerie: B, D, J, les nommer et les coller sur une feuille.

Activité 3: Graphisme

Utiliser des graphismes simples et les assembler pour dessiner un objet:
LE CAMION DE POMPIER

Utiliser des traits verticaux, des traits obliques, et des traits horizontaux, pour dessiner des camions de pompier sur une feuille.

Voici un exemple:

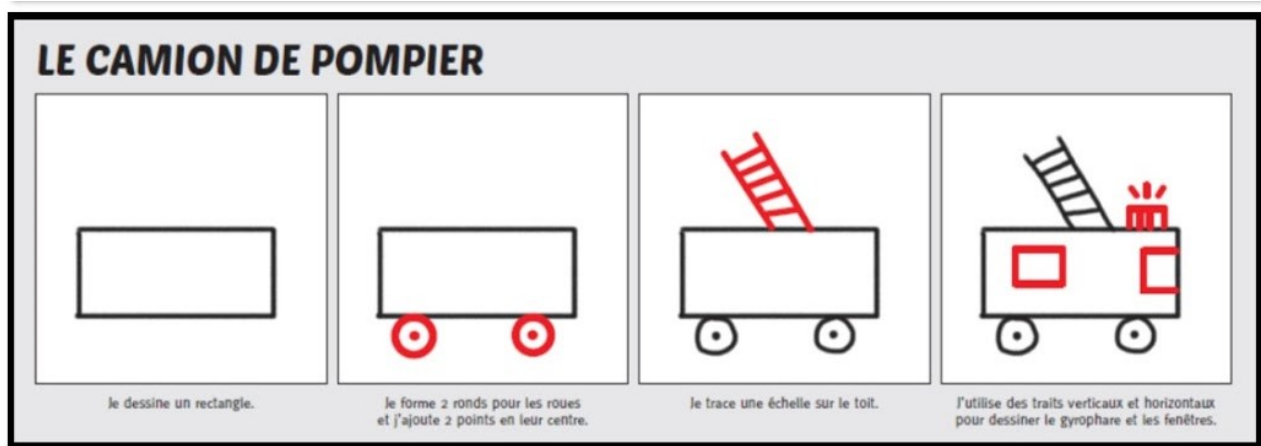

Activité 4: Ecriture

Apprendre à tracer d'autres lettres (première série): B, D, J

Vous pouvez consulter le tableau pour le sens de l'écriture à respecter.

Activité 5: Les formes

Effectuer la fiche de travail sur les formes suivantes: triangle et rectangle

Chercher ces deux formes sur chaque dessin (pointer sur l'écran ou colorier si impression papier)

Prénom:
Date:

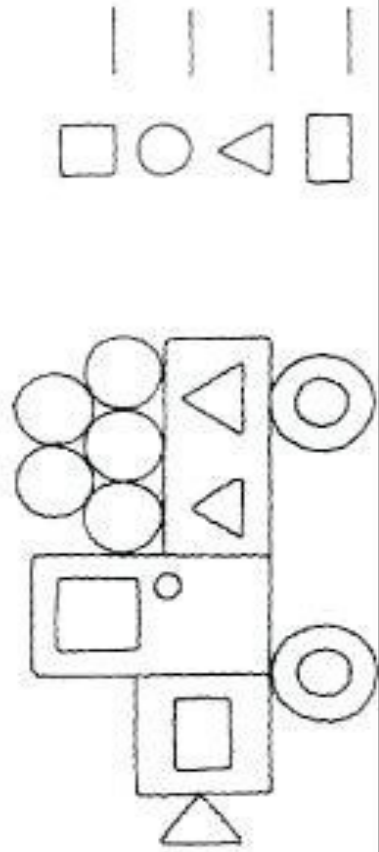
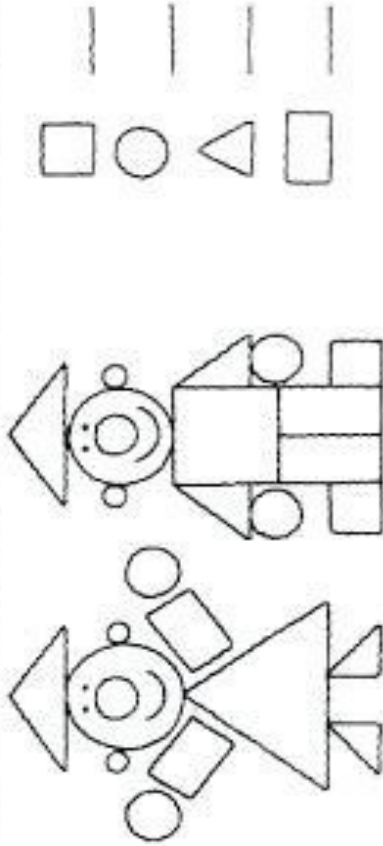
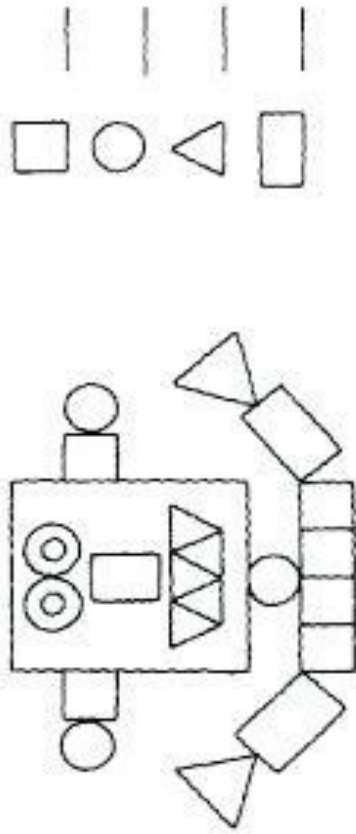

Prénom:
Date:

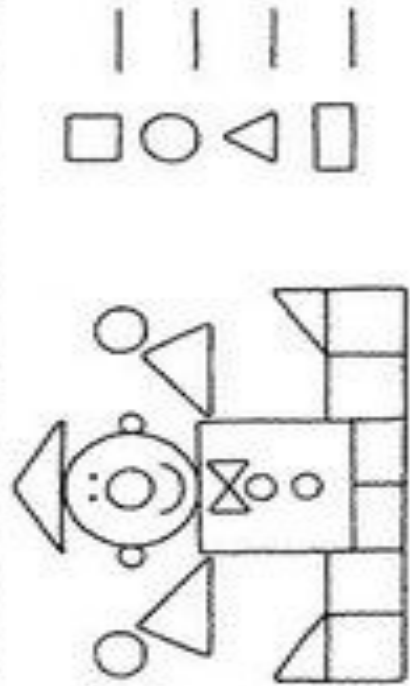
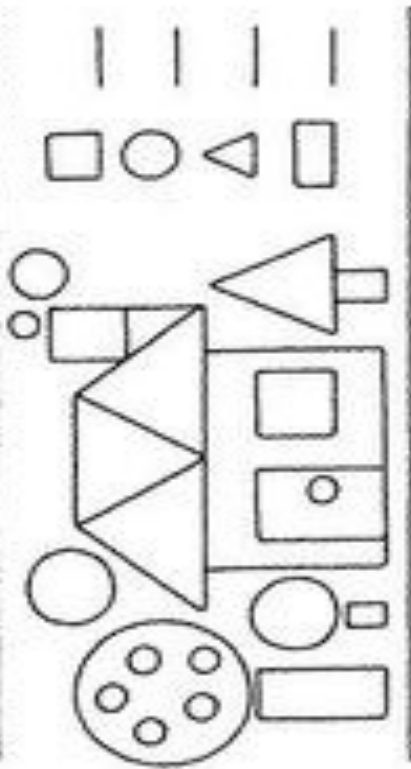
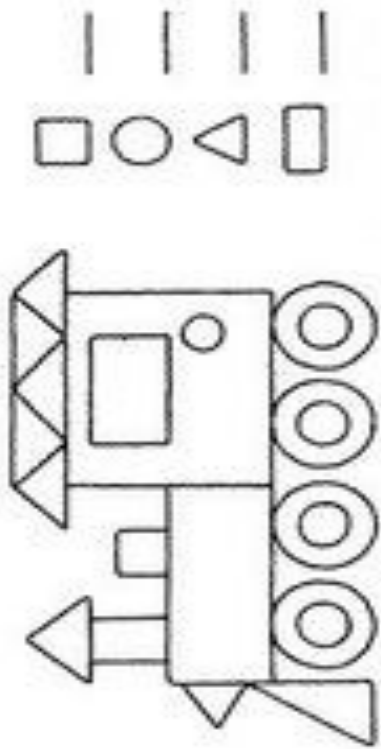

Continuité pédagogique PS

Semaine 11: du 15/06/2020 au 19/06/2020

Attention: Merci d'écrire ou de faire écrire le prénom de l'enfant et la date sur les feuilles de travail

Jeudi 18 juin 2020

Activité 1: Lexique/Phonologie

Cette semaine, nous allons réutiliser les mots de la semaine dernière pour travailler les activités prévues.

Attention: comme nous travaillons chez les PS à l'oral uniquement, les syllabes sont comptées pour les mots finissant par -E, comme on les prononce en parlant. Plus tard ils apprendront à compter les syllabes à l'écrit, ce qui rajoutera une syllabe.

Ex: SALADE à l'écrit se compose de 3 syllabes (SA-LA-DE), mais à l'oral on compte 2 syllabes (SA-LAD) puisqu'on ne prononce pas le E final en parlant.

Les mots à utiliser ce jour:

Mots à 1 syllabe: POMME - POIRE - ROBE - PULL - CHIEN - CHAT - POULE

Mots à 2 syllabes: RAISIN - BANANE - CAROTTE - CHAUSSETTES - CHEMISE - LAPIN - COCHON - CANARD

Mots à 3 syllabes: ANANAS - BROCOLI - CHAMPIGNONS-AUBERGINE - PANTALON - SALOPETTE - ELEPHANT- PAPILLON - ESCARGOT

Il s'agit, parmi les images proposées, de chercher tous les mots qui contiennent 1 seule syllabe, de pouvoir nommer le mot et de frapper la syllabe dans ses mains.

L'enfant peut pointer sur l'écran quand il trouve un mot, ou on peut lui faire poser un jeton sur l'image si la feuille est imprimée.

Afin de l'aider à prendre des repères, on peut lui faire trouver les mots contenant une syllabe en cherchant ligne par ligne.

(Voir fiche avec les dessins du lundi 15 juin)

Activité 2: Lecture

Lecture de lettres: d'autres lettres (avec modèle si nécessaire). Chercher dans des magazines et/ou publicités les lettres suivantes en capitales d'imprimerie: P, R, U, les nommer et les coller sur une feuille.

Activité 3: Graphisme

Utiliser un graphisme mais adapter son geste pour varier sa taille et dessiner: UN OURS

Utiliser des ronds de taille différentes pour dessiner un ours.

Voici des exemples:

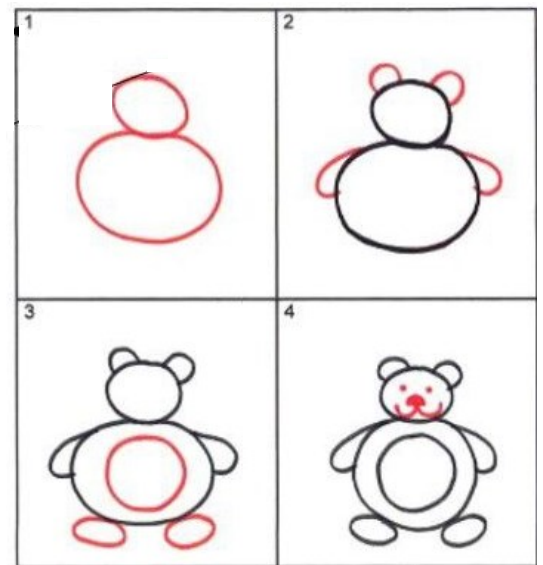
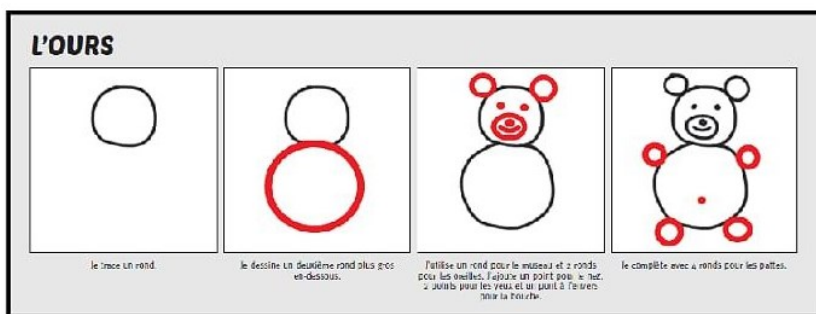

Activité 4: Ecriture

Apprendre à tracer d'autres lettres (deuxième série): P, R, U

Vous pouvez consulter le tableau pour le sens de l'écriture à respecter.

Activité 5: Puzzle de 1 à 10

Réaliser le puzzle de 1 à 10.

Ces puzzles sont soit à imprimer, soit à créer très facilement: un dessin simple, ou un dessin réalisé par l'enfant sur une demi feuille de papier, on trace 10 bandes et on les numérote en bas. A découper et à mélanger avant de lui donner!

On peut lui donner la bande des nombres pour l'aider:

1	2	3	4	5	6	7	8	9	10
---	---	---	---	---	---	---	---	---	----



Happy Childhood Story
Created by www.smallprint.com | May 2018

1

2

3

4

5

6

7

8

9

10

Continuité pédagogique PS

Semaine 11: du 15/06/2020 au 19/06/2020

Attention: Merci d'écrire ou de faire écrire le prénom de l'enfant et la date sur les feuilles de travail

Vendredi 19 juin 2020

Activité 1: Lexique/Phonologie

Cette semaine, nous allons réutiliser les mots de la semaine dernière pour travailler les activités prévues.

Attention: comme nous travaillons chez les PS à l'oral uniquement, les syllabes sont comptées pour les mots finissant par -E, comme on les prononce en parlant. Plus tard ils apprendront à compter les syllabes à l'écrit, ce qui rajoutera une syllabe.

Ex: SALADE à l'écrit se compose de 3 syllabes (SA-LA-DE), mais à l'oral on compte 2 syllabes (SA-LAD) puisqu'on ne prononce pas le E final en parlant.

Les mots à utiliser ce jour:

Mots à 1 syllabe: POMME - POIRE - ROBE - PULL - CHIEN - CHAT - POULE

Mots à 2 syllabes: RAISIN - BANANE - CAROTTE - CHAUSSETTES - CHEMISE - LAPIN - COCHON - CANARD

Mots à 3 syllabes: ANANAS - BROCOLI - CHAMPIGNONS-AUBERGINE - PANTALON - SALOPETTE - ELEPHANT- PAPILLON - ESCARGOT

L'enfant doit être maintenant capable de nommer toutes les images, de frapper les syllabes, et de dire combien il y en a pour chaque mot.

Utiliser la planche entière pour vérifier ses progrès depuis le début. Retravailler les mots qu'il ne connaît pas encore bien (lexique) et/ou les syllabes s'il a du mal à frapper dans ses mains (on peut frapper avec lui en tenant ses mains) et/ou à les compter (dire les syllabes en levant les doigts au fur et à mesure)

(Voir fiche avec les dessins du lundi 15 juin)

Activité 2: Lecture

Lecture de lettres: La lettre S.

Chercher dans des magazines et/ou publicités la lettre S en capitales d'imprimerie: la nommer et la coller sur une feuille.

Activité 3: Graphisme

Utiliser des graphismes connus pour dessiner: UN BATEAU

Utiliser des traits horizontaux, verticaux et obliques pour dessiner un bateau. Voici des exemples (Ronds ou formes arrondies en fonction des capacités de votre enfant).

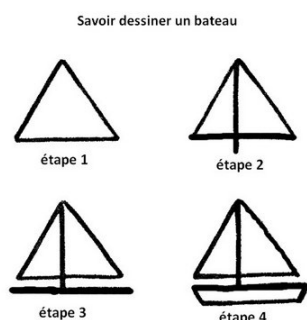

Activité 4: Ecriture

Apprendre à tracer la lettre S

Vous pouvez consulter le tableau pour le sens de l'écriture à respecter.

La lettre S est une lettre difficile à tracer pour les enfants. Pour l'aider vous pouvez: lui faire réaliser la lettre avec une ficelle, de la laine, ou de la pâte à modeler avant de passer à l'écriture.

Pour le tracé, utilisez 2 bouchons ou 2 pièces que les enfants pourront contourner, jusqu'à ce qu'il n'en ait plus besoin. Vous pouvez guider sa main.

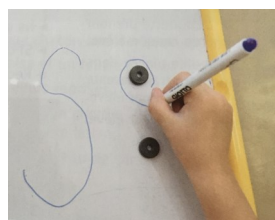
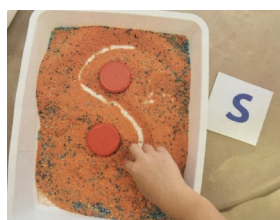
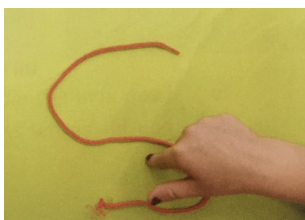

Activité 5: Les formes

Chercher et nommer les 4 formes: carré, rond, triangle, rectangle.

On reprend la fiche sur les formes du mardi 16 juin.

Choisir une couleur pour chaque forme si vous l'imprimez, faire pointer les formes sur l'écran si vous n'imprimez pas.

Prénom:
Date:

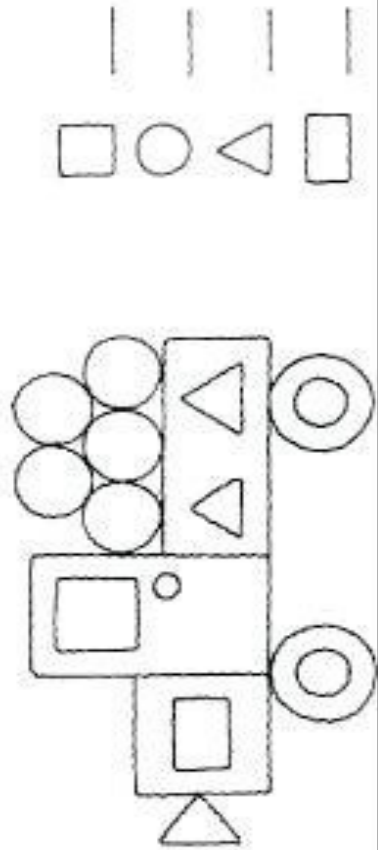
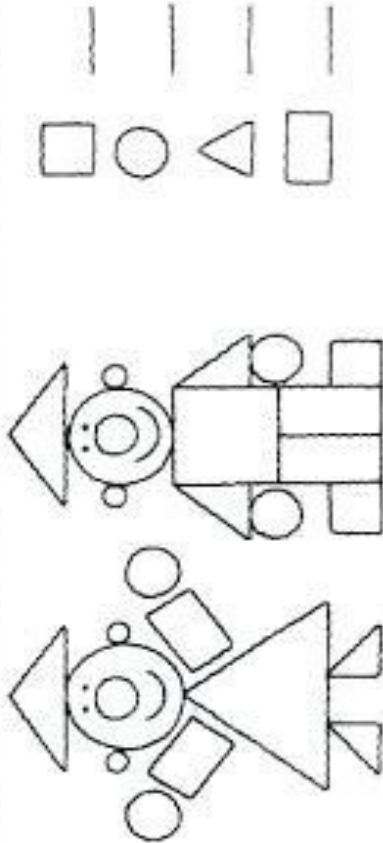
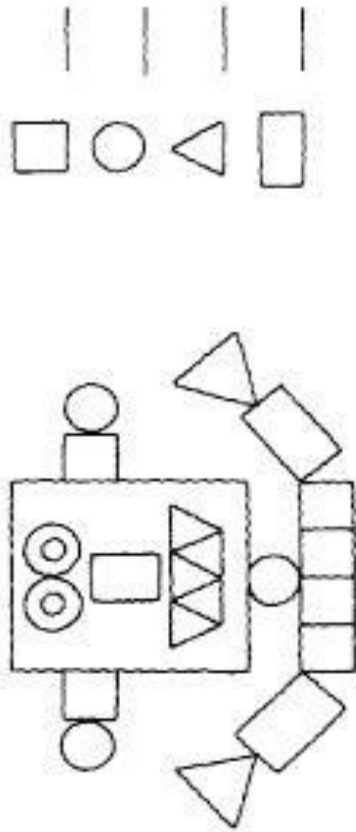

Prénom:
Date:

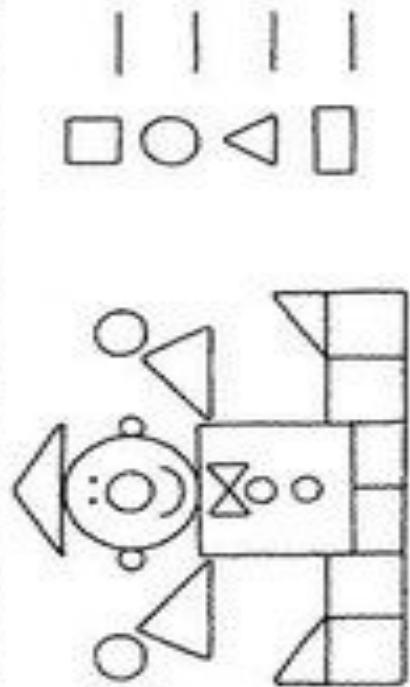
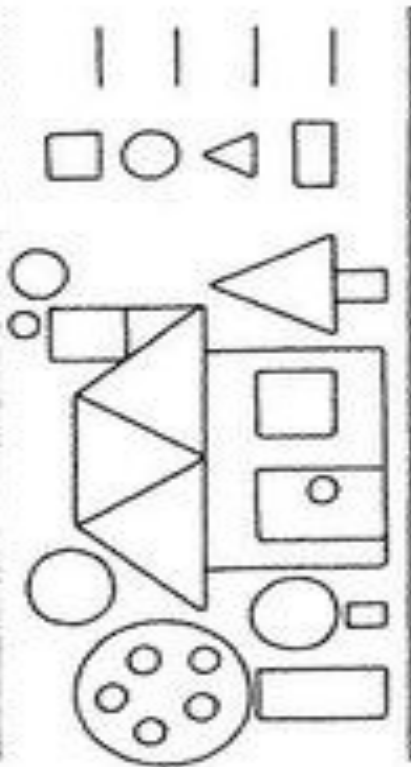
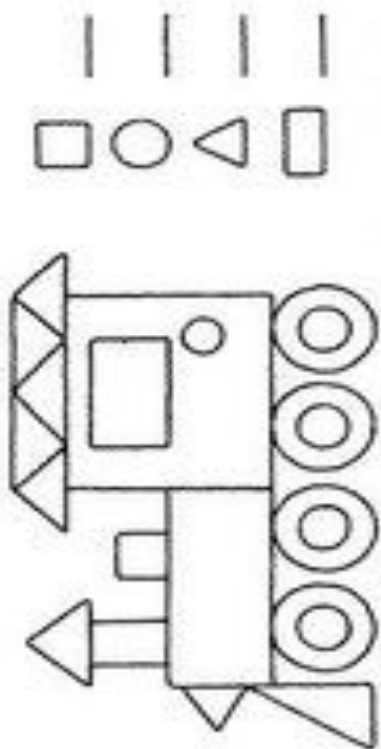

T R A C E

ALPHABET

A B C D E F G

H I J K L M N

O P Q R S T

U V W X Y Z